

AMD und AMW 400

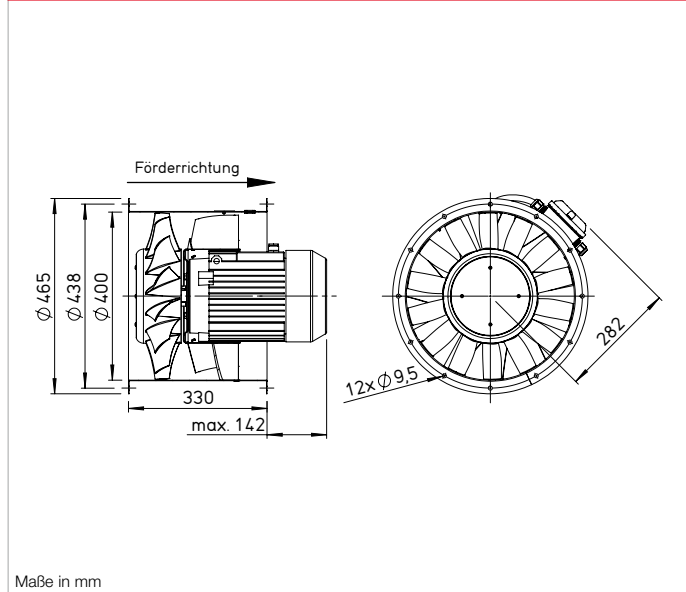

Maße AMD und AMW 400



■ Gehäuse

Rohr mit beidseitigem Flansch DIN 24155 Bl. 3. Aus verzinktem Stahlblech, fest eingesetztes Leitrad mit Innennabe zur Aufnahme des Flanschmotors.

■ Laufrad / Nachleitrad

Laufrad mit 3D profilierte Schaufel und integrierter Anströmgeometrie aus hochwertigem Kunststoff. Daran angeschlossen ist ein optimiertes Nachleitrad aus verzinktem Stahl. Laufrad und Nachleitrad sind mittels CFD wirkungsgrad- und druckoptimiert für hohe Volumenströme. Dynamisch gewuchtet nach DIN ISO 21940-11. Betriebsbereich -30 bis +60 °C.

■ Antrieb

Direkt durch wartungsfreien Flanschmotor. Geschlossene Bauart IP54. Aluminiumgehäuse mit Kühlrippen. Funkstörungsfrei, gedichtete Kugellager. Auf Wunsch mit Kondenswasserbohrungen, hierfür Angabe der Einbauweise bei Bestellung erforderlich. Auf Anfrage tropenfeste Wicklung mit Feuchte-schutzimprägnierung.

■ Leistungsregelung

Die spannungsregelbaren Typen sind in der Spalte „Stromaufnahme bei Regelbetrieb“ durch einen Wert gekennzeichnet, der bei der Reglerbestimmung (siehe Spalte „Drehzahlsteller“) zu beachten ist. Die Förderleistungen sind aus dem Kennlinienfeld ersichtlich. Die geplante Verwendung eines Frequenzumrichters ohne Sinusfilter ist bei Auftragserteilung anzugeben. Sie bedingt eine Änderung der Ventilatorausführung und ggf. Mehrkosten.

■ Elektrischer Anschluss

Serienmäßiger Klemmenkasten (Schutzart IP55) außen am Rohr.

■ Einbau

In jeder Lage möglich. Auf Wunsch sind einsatzabhängig Kondenswasserbohrungen im Motor erhältlich.

■ Motorschutz

Alle Typen sind mit Thermo-kontakten ausgerüstet. Für wirk-samen Motorschutz sind diese mit Motorvollschutzgerät (siehe Typentabelle) zu verdrahten.

■ Geräuschwerte

Siehe Kennlinienfeld. Angegeben sind Schalleistung und Schall-druck in 4 m Abstand unter Frei-feldbedingungen, für mittleren Betriebspunkt saug-/druckseitig. Geräuschmissionen und Raum-akustik siehe Seiten 14 f.

■ Hinweis	Seite
Auswahltabelle	229
Projektierungshinweise	14 ff.
Sonderausführung	
Abweichende Spannung, Frequenz, Schutzart, höhere Fördermitteltemperatur und Säureschutz auf Anfrage.	

■ Weiteres Zubehör	Seite
Montagezubehör	276 ff.
Schalldämpfer	496 ff.
Schalt- und Regelungstechnik	599 ff.

Type	Best.-Nr.	Drehzahl min ⁻¹	Förderleistung freiblasend V m ³ /h	Leistungs- aufnahme kW	Spannung V	Stromaufnahme		Anschluss Schaltplan Nr.	max. Fördermitteltemp.		Gewicht netto ca. kg	Drehzahlsteller 5-stufig		Frequenzumrichter mit integriertem Sinusfilter	
						bei Nenn- spannung A	bei Regelung A		bei Nenn- spannung + °C	bei Regelung + °C		Type	Best.-Nr.	Type	Best.-Nr.
Einphasen-Wechselstrom, 50 Hz, Schutzart IP54															
AMW 400/4	02280	1395	6000	0,6	230	2,6	3,1	967.1	60	40	23,2	MWS 5 ¹⁾	01949	—	—
Drehstrom, 50 Hz, Schutzart IP54															
AMD 400/4	02281	1420	5980	0,6	400	1,9	2	469	60	40	22,0	RDS 4 ¹⁾	01316	FU-BS 2,5	05459
Zweitourig, Drehstrom, 50 Hz, √3-Δ-Schaltung, Schutzart IP54															
AMD 400/2/2	02282	2280/2780	10880/12430	2,4/4,4	400/400	5,5/9,5	9,5	520	50	30	44,9	RDS 11 ¹⁾	01332	FU-BS 16	05463

¹⁾ beinhaltet Motorvollschutzgerät.

Kennlinien AMD 400/2

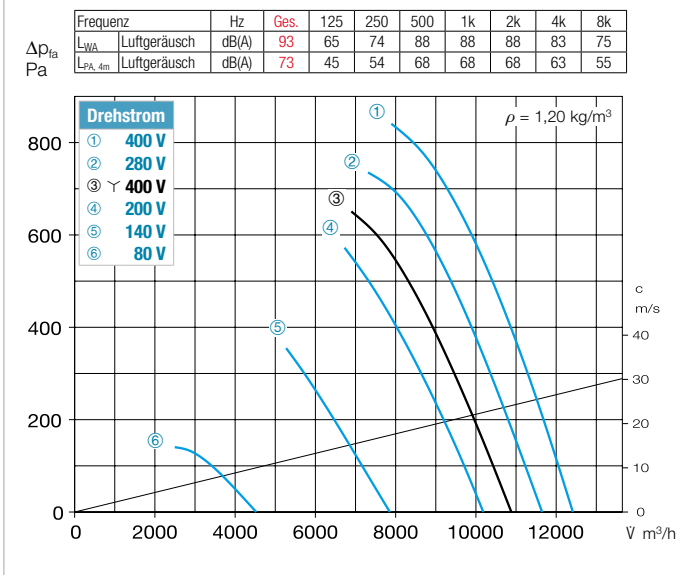

* Drehstrom Schallangaben. Wechselstrom Schallangaben siehe www.HeliosSelect.de.

Kennlinien AMD und AMW 400/4

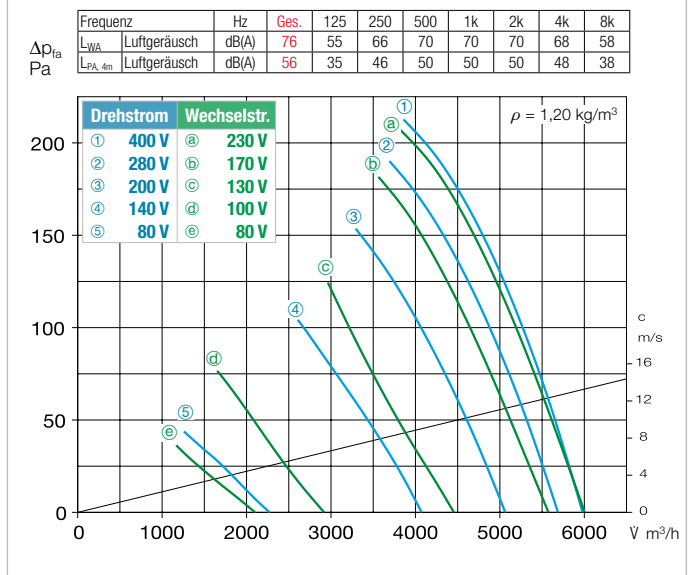

Zubehör AMD und AMW 400

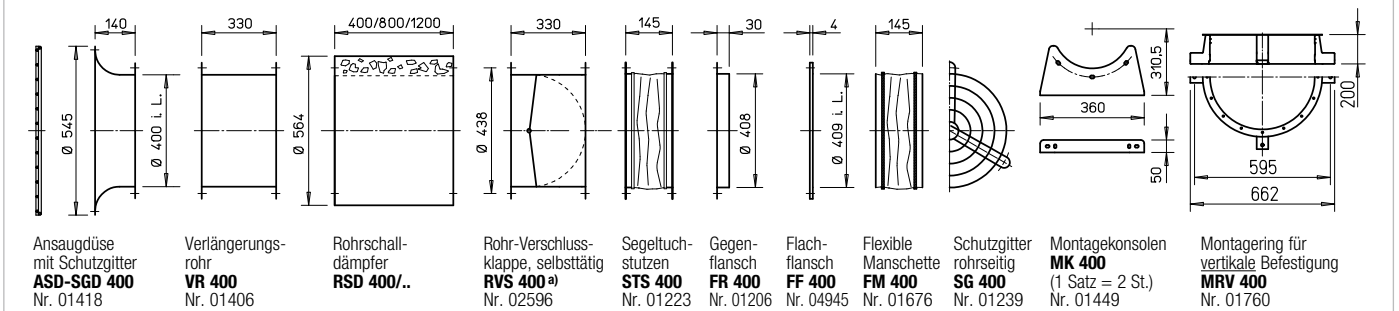

^{a)} Verschlussklappe, motorbetätigt siehe Produktseiten Zubehör.

* Typenzuordnung siehe Tabelle, letzte Spalte.

	Motorvollschutzgerät für Anschluss der eingebauten Thermokontakte	Schwingungsdämpfer			
		Druck		Zug	
Type	Best.-Nr.	Type	Best.-Nr.	Type	Best.-Nr.
MW	01579	SDD 1	01452	SDZ 1	01454
MD	05849	SDD 1	01452	SDZ 1	01454
M 4	01571	SDD 1	01452	SDZ 1	01454