

AIR1-ULK XH/XHP



Module de recyclage

Le module de recyclage permet de recycler l'intégralité de l'air extrait avant de le réintroduire dans le bâtiment. Des clapets de fermeture (sur l'air extérieur et l'air rejeté) sont nécessaires pour la ventilation en mode recyclage. Le module se compose d'un clapet de recyclage avec servomoteur. Pour montage sur le conduit de bypass de la centrale. Raccordement au secteur et à la régulation de la centrale via des connecteurs.

Type	N° réf.	Type	N° réf.
AIR1-ULK XHP 750	40559	AIR1-ULK XH 1000	06022
AIR1-ULK XHP 1000	40570	AIR1-ULK XH 1500	06023
AIR1-ULK XHP 1500	40583	AIR1-ULK XH 2500	06024
AIR1-ULK XHP 2500	40594	AIR1-ULK XH 3500	06025
		AIR1-ULK XH 4500	06026
		AIR1-ULK XH 5500	06027
		AIR1-ULK XH 7000	06028
		AIR1-ULK XH 8500	06029

AIR1-VS



Plan et dimensions AIR1-VS

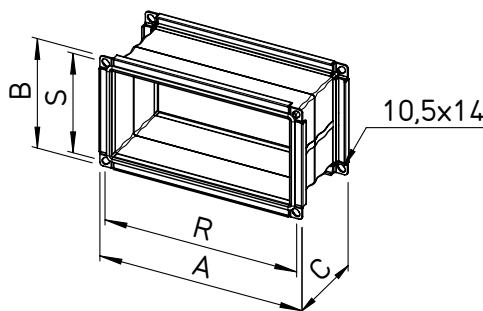

Dim. en mm

Manchette souple à brides

Manchette souple (non isolée) avec brides des deux côtés, pour montage entre la centrale et le réseau de gaines. Empêche la transmission des vibrations et corrige les inégalités de montage. Manchette souple en toile. Température d'utilisation : - 10 °C à + 80 °C.

N'est pas conçue pour une installation à l'extérieur.

Dimensions

Appareils XH	Type	N° réf.	A	B	C ¹⁾	R	S
AIR1-XH 1000	AIR1-VS 31/21	04371	363	258	145	343	238
AIR1-XH 1500	AIR1-VS 35/31	04372	398	358	145	378	338
AIR1-XH 2500	AIR1-VS 47/31	04373	518	358	145	498	338
AIR1-XH 3500	AIR1-VS 58/41	04374	628	458	145	608	438
AIR1-XH 4500	AIR1-VS 58/41	04374	628	458	145	608	438
AIR1-XH 5500	AIR1-VS 85/41	04375	903	458	220	883	438
AIR1-XH 7000	AIR1-VS 105/41	04376	1103	458	220	1083	438
AIR1-XH 8500	AIR1-VS 120/41	04377	1248	458	220	1228	438

1) max.