

KWL EC 70



Classe d'efficacité énergétique



KWL EC 70



Appareil de ventilation compact avec récupération de chaleur pour montage mural – sur ou dans le mur extérieur. En plus de la pièce où il est installé, il est possible de ventiler ou d'aérer une autre pièce en option. Le KWL EC 70 offre une solution efficace pour garantir un air ambiant confortable tout en assurant une haute efficacité énergétique. Son design compact et peu encombrant permet une utilisation flexible dans de nombreuses situations d'habitation et d'utilisation. Idéal pour les petits logements tels que les appartements, les chambres d'hôtel, les résidences pour personnes âgées, les foyers ou les logements étudiants. Équipé de ventilateurs EC économiques, d'un échangeur de chaleur à contre-courant croisé ou enthalpique hautement performant et d'une commande conviviale.

Boîtier

□ Concept de boîtier universel. Unité de ventilation en EPP à haute isolation thermique. Accès facile au filtre pour l'entretien grâce à un cache intérieur rabattable. Montage en saillie : installation simple, idéale pour les projets de rénovation. Intégration dans une cloison : aspect discret, raccordement à une deuxième pièce possible (air entrant/sortant).

Échangeur thermique

□ Échangeur synthétique à contre-courant à grande surface d'échange, récupération de chaleur jusqu'à 85 %.

□ Le type « ET » est équipé d'un échangeur thermique enthalpique à très haut rendement, pour une récupération supplémentaire de l'humidité.

Ventilateurs

□ Deux ventilateurs centrifuges silencieux à haute performance,

avec moteurs EC à faible consommation d'énergie pour le soufflage et l'extraction de l'air.

Évacuation de condensat

□ Si de la condensation se forme en raison des conditions de l'air, elle est évacuée de manière fiable par la grille de façade ou l'élément d'embrasure.

Filtres à air

□ Alimentation en air neuf propre via un filtre ISO Coarse 65 % (G4) ou, en alternative, via un filtre ISO ePM1 60 % (F7) ou un filtre à charbon actif. Côté air repris, l'échangeur thermique est équipé d'un filtre ISO Coarse 65 % (G4). Entretien facile des filtres sans ouvrir l'appareil.

Protection antigel de l'échangeur thermique

□ Le système de protection antigel de série régule automatiquement le débit d'air soufflé.

Régulation

□ Modes de fonctionnement : air soufflé uniquement / air repris uniquement / récupération de chaleur.

□ Après une durée prédéfinie, un signal visuel rappelle à l'utilisateur qu'il est temps de changer les filtres.

□ L'appareil dispose d'une sonde d'humidité intégrée pour un fonctionnement automatique adapté aux besoins. Des capteurs de qualité de l'air (COV, CO₂) sont disponibles en option, intégrables directement dans l'appareil ou en version externe à monter dans la pièce.

Raccordement électrique

□ Raccordement au réseau fixe par un câble NYM 3 x 1,5 mm².

Mise en service

□ Configuration simple via l'outil de configuration KWL EC 70

Relié à une autre pièce

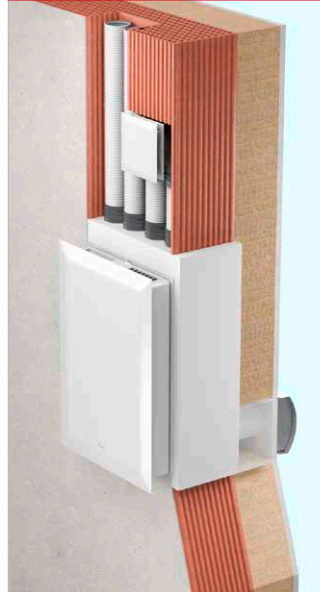

Installation en saillie

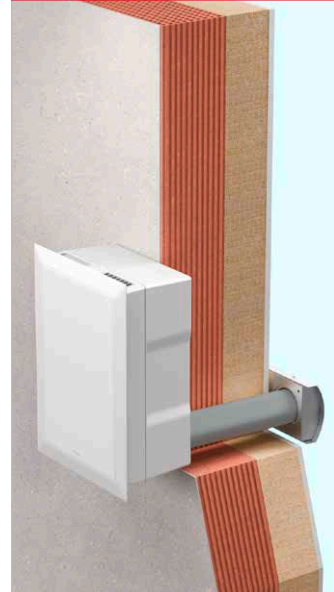

Dimensions KWL EC 70

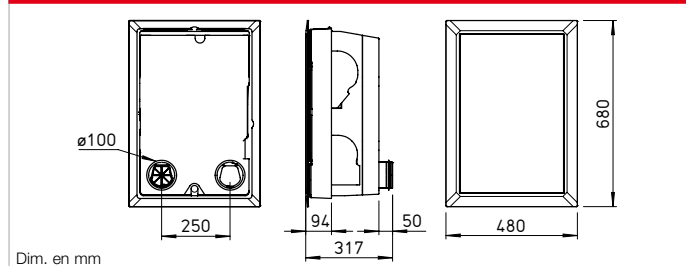

(PC/ordinateur portable) par connexion USB.

□ La mise en service et la saisie des paramètres (ex. : remplacement du filtre, niveau de ventilation minimal) s'effectuent facilement via l'interface du programme, avec textes d'aide contextuels.

□ Les configurations peuvent être enregistrées sur un PC/ordinateur portable et réimportées si nécessaire.

□ Elles peuvent également être transférées vers d'autres appareils, ce qui simplifie considérablement la mise en service dans des bâtiments de grande taille.

□ Les valeurs réglées peuvent être sécurisées dans le logiciel à l'aide d'un code PIN.

Filtres à air de rechange

– 2 filtre ISO Coarse 65 % (G4)
ELF-KWL EC 70/2x Coarse 65%
N° réf. 40849

– 1 filtre ISO ePM₁ 60 % (F7)
ELF-KWL EC 70/ePM1 60%
N° réf. 40868

– 1 filtre ISO ePM₁₀ 80% (AK/M6)¹⁾
ELF-KWL EC 70/ePM10 80% AK
N° réf. 40869

Indication

Échangeur thermique enthalpique (accessoires) pour installation ultérieure :
KWL-ET 70 N° réf. 40957

Caractéristiques techniques	Avec échangeur thermique à contre-courant		Avec échangeur thermique enthalpique		
	Type	N° réf.	Type	N° réf.	
	KWL EC 70	40787	KWL EC 70 ET	40788	
Rendement thermique	87 %		85 %		
Niveaux	1	2	3	4	5
Niveaux de ventilation V m ³ /h	30	40	50	60	70
Puissance sonore L _{WA} dB(A)	33	38	40	43	45
Pression sonore L _{PA} dB(A) à 3 m	15	20	22	25	27
Puissance nominale W	5	7	10	14	19
Courant nominal A	0,36				
Puissance électrique max. W	50				
Différence normalisée du niveau de bruit D _{n,e,w} dB(A)	45				
Plage de température de fonctionnement	–20 °C à +40 °C				
Tension/Fréquence	1~, 230 V, 50 Hz				
Branchement selon schéma N°	1535				
Poids approx. en kg	9				

¹⁾ AK = filtre à charbon actif

Courbes caractéristiques KWL EC 70

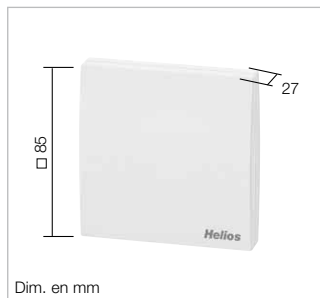
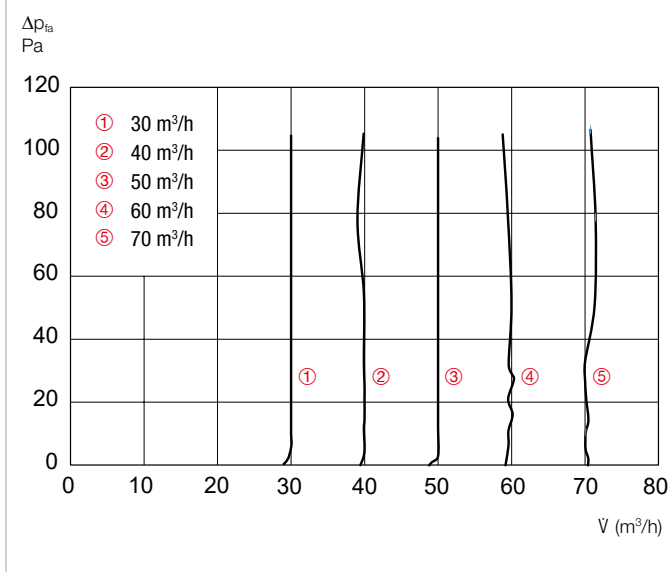

Bouche de ventilation design

DLV 125 N° réf. 03049

Avec filtre intégré pour l'extraction et le soufflage d'air, DN 125, réglable.

DLV 125 black N° réf. 40786

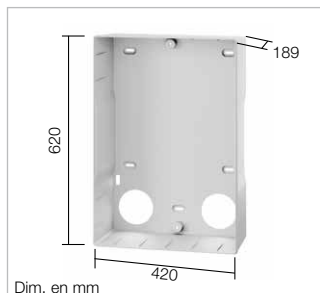

Sondes d'air ambiant

AIR1/KWL-VOC 0-10V Nr. 20250

AIR1/KWL-CO2 0-10V Nr. 20251

AIR1/KWL-FTF 0-10V Nr. 20252

Pour mesurer la concentration en CO₂, en COV ou l'humidité relative. Dim. en mm (L x H x P) 85 x 85 x 27

Sondes internes

KWL 70 VOC-I N° réf. 40867

KWL 70 CO2-I N° réf. 40866

Sonde interne pour mesure de la concentration en CO₂ ou en COV.

Boîtier apparent

KWL 70 AG N° réf. 40865

KWL EC 70 sur le mur. Avec matériel de fixation pour l'unité de ventilation. Matériau : plastique. Couleur : blanc (similaire à RAL 9003).

Manchon d'encastrement mural

Longueur 500 mm

KWL 70 WH N° réf. 40855

Kit composé de 2 pièces. DN 110 mm. Matériau : PPS. Avec 4 couvercles de protection et 2 gabarits de montage pour une fermeture hygiénique pendant la phase de gros œuvre.

Longueur 800 mm

KWL 70 WH-L N° réf. 40856

Élément de montage mural

KWL 70 WEE N° réf. 40852

En PSE, avec 2 manchons d'encastrement (500 mm) avec couvercle de protection et couvercle de protection rectangulaire pour insertion de l'appareil.

Adaptateur

KWL 70 PS N° réf. 40853

Pour compléter l'élément de montage mural en cas d'ouverture complète du mur.

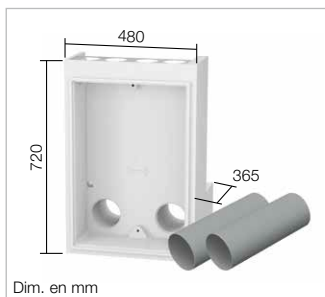

Raccord seconde pièce

KWL 70 ZAS N° réf. 40854

Pour le raccordement d'une pièce supplémentaire. Le kit comprend : 2 raccords pour FRS-R75

4 pinces de fixation FRS-FK

1 couvercle de fermeture pour côté air entrant ou sortant

1 joint d'étanchéité 75 mm

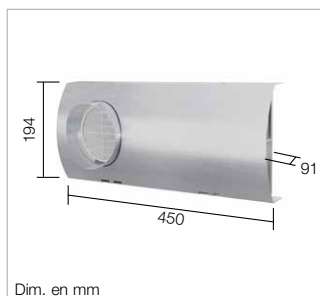
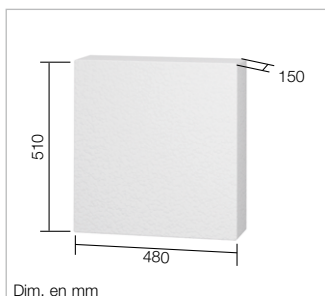

Grille de façade

KWL 70 FB-E N° réf. 40857

Grille en acier inoxydable pour façade extérieure.

KWL 70 FB-B N° réf. 40858

Avec revêtement additionnel pour les environnements à forte pollution atmosphérique ou à forte concentration de sel dans l'air (près des côtes).

KWL 70 FB-W N° réf. 40859

Avec revêtement blanc.

Conduit de ventilation flexible

FRS-R 75 N° réf. 02913

Tuyau ondulé en plastique PE-HD de qualité certifiée. Diamètre extérieur : 75 mm, diamètre intérieur : 63 mm. Pour des débits volumétriques jusqu'à 30 m³/h. Unité de vente : 1 lot de 50 m courants.



Joint pour conduit de ventilation de 75 mm

FRS-DR 75 N° réf. 02916

Bague d'étanchéité pour FRS-R 75. Nécessaire à chaque jonction. Kit de 10 pièces.

Plénum terminal coudé DN 125

FRS-DWK 2-75/125 Nr. 03857

Plénum terminal coudé pour le raccordement de max. 2 conduits circulaires FRS-R 75. Pour le raccordement de bouches de soufflage et d'extraction d'air DN 125. Marquage de coupe pour mise à longueur. 1 bouchon d'obturation DN 75 et DN 125. Pattes de fixation, clips anti-arrachement (4 pcs) en polypropylène résistant aux chocs.

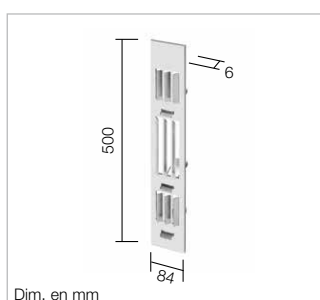

Kit gros œuvre pour embrasure

KWL 70 LE-RP N° réf. 40860

Conduit d'encadrement avec cadre d'enduit et adaptateur, en EPP, classe de protection incendie B1. Montage à gauche ou à droite de la fenêtre.

Grille d'encadrement en acier inoxydable

KWL 70 LG-E N° réf. 40861

Grille extérieure avec écoulement des condensats, en acier inoxydable et avec joint.

Avec revêtement supplémentaire

KWL 70 LG-B N° réf. 40862

Pour une utilisation dans des environnements à forte pollution atmosphérique ou à forte concentration de sel dans l'air (près des côtes).

KWL 70 LG-W N° réf. 40863

Avec revêtement blanc.

Moustiquaire

KWL 70 ISL N° réf. 40864

En acier inoxydable. Pour kit gros œuvre pour embrasure (KWL 70 LE-RP). Adaptée pour un rétrofit.