

À rejet horiz. RD EC 500



À rejet vertical VD EC 500



Dimensions RD EC 500

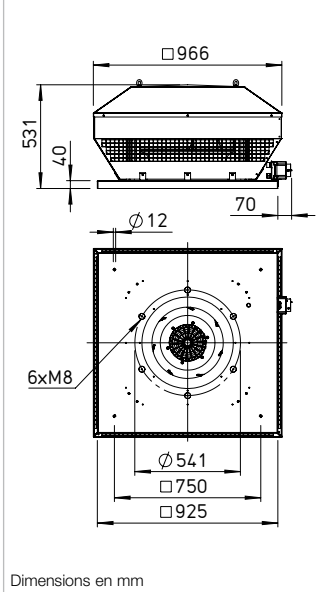

Dimensions VD EC 500

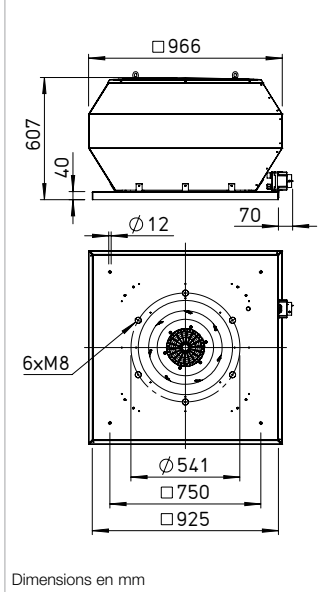

Dimensions accessoires RD EC 500/VD EC 500

Contre-bride  
 FR 500 N° réf. 01208

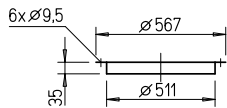

Costière pour toits ondulés, profil 5  
 WDS 500 N° réf. 01564

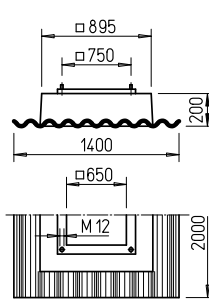

Manchette souple à brides  
 STS 500 N° réf. 01225

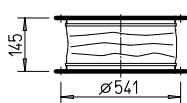

Clapet anti-retour, automatique  
 RVS 500 N° réf. 02598

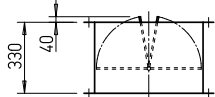

Costière avec silencieux intégré  
 SSD 500 N° réf. 05017

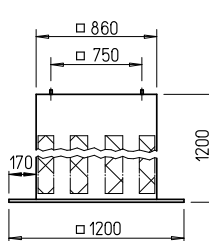

Clapet anti-retour, motorisé  
 RVM 500 N° réf. 02582

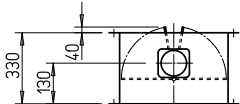

Costière pour toits plats  
 FDS 500 N° réf. 01382

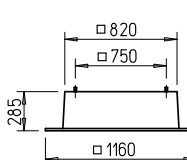

Silencieux de coupole  
 HSDV 500 N° réf. 07483  
 uniquement pour le type VD

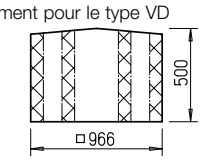

Dimensions en mm

Descriptif RD EC

Tourelles d'extraction centrifuges avec moteur EC à rejet horizontal, embase et support moteur en acier galvanisé, avec turbine centrifuge à haut rendement.

Descriptif VD EC

Tourelles d'extraction centrifuges avec moteur EC à rejet vertical, embase et support moteur en acier galvanisé, avec turbine centrifuge à haut rendement.

Points communs entre RD EC et VD EC

■ Enveloppe

En aluminium résistant à l'air salin (zone côtière) avec grille de protection intégrée. Plaque de support moteur et embase avec pavillon d'aspiration en acier galvanisé. Embase équipée de goujons permettant le montage des accessoires côté aspiration (perçage selon DIN 24155).

■ Turbine

Roue centrifuge à haut rendement à pales inclinées vers l'arrière, en matière synthétique. Ensemble équilibré dynamiquement selon la norme DIN ISO 21940-11 – classe 6.3.

■ Entraînement

Moteur EC à rotor extérieur et vitesse variable, économique et à haut rendement. Monté sur roulements à billes, sans entretien et antiparasité.

■ Protection moteur

Contrôle de température électronique intégré pour le moteur EC et sa régulation.

■ Raccordement électrique

DN 315 à 630 sur une boîte à bornes extérieure et à l'interrupteur de proximité, avec protection IP65.

■ Grille de protection

Livrée de série côté refoulement, conforme à la norme NF / DIN EN ISO 13857.

■ Régulation

Régulation progressive de vitesse par potentiomètre interne (fourni) ou externe ou par régulateur universel.

■ Livraison

Les appareils sont livrés en emballage carton/caisse en bois, montés complet, prêts à être raccordés.

■ Niveau sonore

Les spectres acoustiques sont indiqués en dB(A) au-dessus de la courbe de performance :

□ Puissance sonore rayonnée,

□ Puissance sonore en aspiration.

Le niveau sonore rayonné horizontalement en tant que pression sonore à 4 m (en champ libre) est également indiqué dans le tableau des types, ainsi que dans le tableau en dessous de la courbe de performances.

■ Indications Page

Conseils pour l'étude de projet	14 ++
Descriptif technique	499 +
Tableau de sélection	501 +
Accessoires, détails	559 +
Régulation universelle, régulation électronique, potentiomètre de vitesse	613 ++

**Courbes de performances RDD EC 500 A**

Fréquence	Hz	Tot. :	125	250	500	1k	2k	4k	8k
L <sub>WA</sub> Aspiration	dB(A)	76	64	70	70	69	68	63	59
L <sub>WA</sub> Refoulement	dB(A)	82	70	76	77	76	72	64	58

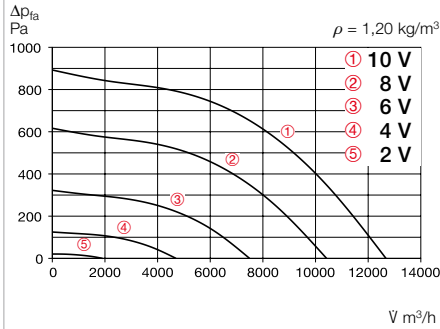

Refolement libre						
Tension V	n min <sup>-1</sup>	V m <sup>3</sup> /h	P W	I A	Lp dB(A)	SFP kW/m <sup>3</sup> /s
10	1400	12650	1760	2,70	65	0,50
8	1160	10400	1030	1,65	61	0,36
6	840	7480	450	0,85	54	0,22
4	530	4690	160	0,35	44	0,12

**Courbes de performances RDD EC 500 B**

Fréquence	Hz	Tot. :	125	250	500	1k	2k	4k	8k
L <sub>WA</sub> Aspiration	dB(A)	80	68	74	74	73	72	67	63
L <sub>WA</sub> Refoulement	dB(A)	85	73	79	80	79	75	67	61

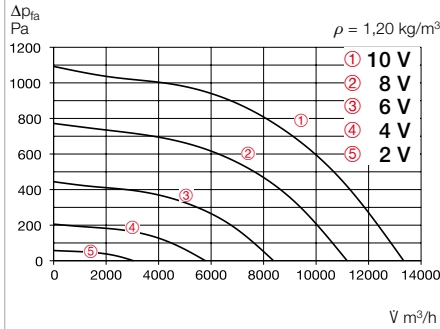

Refolement libre						
Tension V	n min <sup>-1</sup>	V m <sup>3</sup> /h	P W	I A	Lp dB(A)	SFP kW/m <sup>3</sup> /s
10	1550	13530	2430	3,55	68	0,65
8	1280	11040	1370	2,05	64	0,45
6	920	7910	560	0,97	57	0,25
4	560	4810	165	0,35	46	0,12

Type	N° réf.	Vitesse	Débit à l'air libre	Pression sonore	Puissance absorbée	Courant absorbé		Schéma de branchement	Temp. max du fluide, appareil,		Poids net	Potentiomètre			
						à tension nominale	max. en régulation		non régulé	régulé		encastré	apparent		
		min <sup>-1</sup>	m <sup>3</sup> /h	dB(A) à 4 m	W	A	A	N°	°C	°C	kg	Type	N° réf.	Type	N° réf.
<b>Courant 3~, 400 V, 50 Hz, moteur EC, protection IP54</b>															
<b>RDD EC 500 A</b>	07425	1400	12411	64,5	2410	3,7	3,7	1148	50	—	63	<b>PU 24</b>	01736	<b>PA 24</b>	01737
<b>RDD EC 500 B</b>	07417	1550	13333	67,5	3200	4,9	4,8	1148	50	—	67	<b>PU 24</b>	01736	<b>PA 24</b>	01737

**Courbes de performances VDD EC 500 A**

Fréquence	Hz	Tot. :	125	250	500	1k	2k	4k	8k
L <sub>WA</sub> Aspiration	dB(A)	76	67	71	69	69	66	62	58
L <sub>WA</sub> Refoulement	dB(A)	82	71	75	76	76	74	69	61

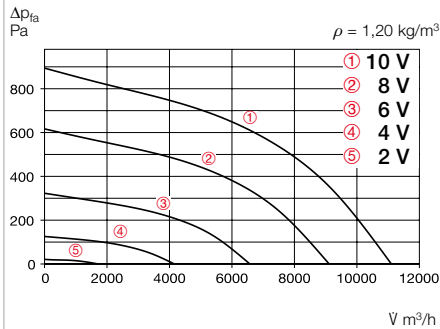

Refolement libre						
Tension V	n min <sup>-1</sup>	V m <sup>3</sup> /h	P W	I A	Lp dB(A)	SFP kW/m <sup>3</sup> /s
10	1400	11100	1910	2,90	65	0,62
8	1160	9120	1135	1,80	61	0,45
6	840	6585	480	0,90	54	0,26
4	530	4160	170	0,35	44	0,15

**Courbes de performances VDD EC 500 B**

Fréquence	Hz	Tot. :	125	250	500	1k	2k	4k	8k
L <sub>WA</sub> Aspiration	dB(A)	79	70	76	77	76	72	64	58
L <sub>WA</sub> Refoulement	dB(A)	85	74	78	79	79	77	72	64

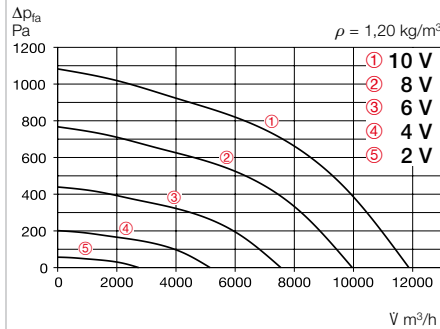

Refolement libre						
Tension V	n min <sup>-1</sup>	V m <sup>3</sup> /h	P W	I A	Lp dB(A)	SFP kW/m <sup>3</sup> /s
10	1550	11905	2575	3,80	68	0,78
8	1280	9820	1460	2,20	64	0,54
6	920	6990	595	1,00	57	0,31
4	560	4270	170	0,35	46	0,14

Type	N° réf.	Vitesse	Débit à l'air libre	Pression sonore	Puissance absorbée	Courant absorbé		Schéma de branchement	Temp. max du fluide, appareil,		Poids net	Potentiomètre			
						à tension nominale	max. en régulation		non régulé	régulé		encastré	apparent		
		min <sup>-1</sup>	m <sup>3</sup> /h	dB(A) à 4 m	W	A	A	N°	°C	°C	kg	Type	N° réf.	Type	N° réf.
<b>Courant 3~, 400 V, 50 Hz, moteur EC, protection IP54</b>															
<b>VDD EC 500 A</b>	07424	1400	11042	65	2400	3,7	3,7	1148	50	—	65	<b>PU 24</b>	01736	<b>PA 24</b>	01737
<b>VDD EC 500 B</b>	07415	1550	11870	68	3180	4,9	4,7	1148	50	—	69	<b>PU 24</b>	01736	<b>PA 24</b>	01737