



MONTAGE- UND BETRIEBSVORSCHRIFT

Zur Sicherstellung einer einwandfreien Funktion und zur eigenen Sicherheit sind alle nachstehenden Vorschriften genau durchzulesen und zu beachten.

Die Lüftungsgeräte können von Kindern ab 8 Jahren und darüber sowie von Personen mit verringerten physischen, sensorischen oder mentalen Fähigkeiten oder Mangel an Erfahrung und Wissen benutzt werden, wenn sie beaufsichtigt oder bezüglich des sicheren Gebrauchs des Gerätes unterwiesen wurden und die daraus resultierenden Gefahren verstehen. Kinder dürfen nicht mit dem Gerät spielen. Die Reinigung und Benutzer-Wartung darf nicht von Kindern ohne Beaufsichtigung durchgeführt werden.

Nach dem Stillstand rotierender Teile ist eine Wartezeit von 3 Minuten einzuhalten, da durch interne Kondensatoren auch nach der Trennung vom Netz gefährliche Spannungen auftreten können!

■ EMPFANG

Die Sendung sofort bei Anlieferung auf Beschädigungen und Typenrichtigkeit prüfen. Falls Schäden vorliegen, umgehend Schadensmeldung unter Hinzuziehung des Transportunternehmens veranlassen. Bei nicht fristgerechter Reklamation gehen evtl. Ansprüche verloren.

■ EINLAGERUNG

Bei Einlagerung über längeren Zeitraum sind zur Verhinderung schädlicher Einwirkungen folgende Maßnahmen zu treffen: Schutz des Motors durch trockene, luft- und staubdichte Verpackung (Kunststoffbeutel mit Trockenmittel und Feuchtigkeitsindikatoren). Der Lagerort muss erschütterungsfrei, wassergeschützt und frei von Temperaturschwankungen sein.

Bei mehrjähriger Lagerung bzw. Motorstillstand muss vor Inbetriebnahme eine Inspektion der Lager und gegebenenfalls ein Lageraustausch durchgeführt werden. Zusätzlich ist eine elektrische Prüfung nach VDE 0701 bzw. VDE 0530/EN 60034 durchzuführen. Bei Weiterversand (vor allem über längere Distanzen) ist zu prüfen, ob die Verpackung für Transportart und -weg geeignet ist.

Schäden, deren Ursache in unsachgemäßem Transport, Einlagerung oder Inbetriebnahme liegen, sind nachweisbar und unterliegen nicht der Gewährleistung.

■ INSTALLATION DES VENTILATORS

Die Ventilatoren sind für die Festverdrahtung konzipiert. Es ist sicherzustellen, dass der elektrische Nennwert des Ventilators der Netzversorgung entspricht.

Sämtliche Installationsarbeiten müssen von einem qualifizierten Elektriker überwacht werden. Installation und Anschlüsse sind gemäß den geltenden Vorschriften bzw. den örtlich geltenden Vorschriften durchzuführen.

Achtung: Diese Geräte müssen geerdet werden.

■ EINSATZBEREICH

Die Ventilatoren sind zur Förderung normaler oder leicht staubhaltiger, wenig aggressiver und feuchter Luft, bei normalen Temperaturen (-30° C bis +40° C) im Bereich ihrer Leistungskennlinien geeignet. Für den Einsatz in explosionsgefährdeten Bereichen ist eine spezielle Ausführung erforderlich.

■ EINSATZ BEI RAUMLÜFTUNG

Zur Erreichung der erwarteten Ventilatorleistung ist eine planmäßige Zuluftführung Voraussetzung. Bei Betrieb von schornsteinabhängigen Feuerstellen im entlüfteten Raum muss diesen, bei allen Betriebsbedingungen, ausreichend Zuluft zugeführt werden.

INSTALLATION AND OPERATING INSTRUCTIONS

For safety it is absolutely necessary that the following instructions are thoroughly read and observed.

The ventilation units may be used by children over the age of 8 as well as persons with physical, sensory, or mental disabilities or lack of experience and knowledge, if they are supervised or instructed with regard to the safe use of the unit and they understand the resulting risks. Children must not play with the unit. Cleaning or user maintenance must not be carried out by unsupervised children.

Once the rotating parts come to a standstill, a waiting time of 3 min. must be observed, as dangerous voltages may be present due to internal capacitors!

■ RECEIPT

Please check delivery immediately on receipt for accuracy and damage. If damaged, please notify carrier immediately. In case of delayed notification, any possible claim may be void.

■ STORAGE

The following steps are to be taken when storing: Protect electrical motors and switches by dry, air- and dustproof packing (plastic bags with drying agent and moisture indicators). The storage area must be waterproof, vibration-free and free of temperature variations.

When storing for several years or non rotation of motor an inspection of the bearings with possible relubrication and an installation inspection are absolutely necessary before starting operation. An electrical test to VDE 0701 and VDE 0530/EN 60034 has to be carried out.

When transshipping check if the packing is adequate for method and manner of transportation.

Damages due to improper transportation, storage or putting into operation are not liable for warranty.

■ INSTALLING THE FAN

These products are intended for connection to fixed wiring. Check that the electrical rating shown on the fan matches the mains supply.

All installations must be supervised by a qualified electrician. Installations and wiring must conform to current Regulations, local or appropriate regulations.

Warning: These appliances must be earthed.

■ OPERATION / USE

The fans are suitable for moving normal or slightly dusty, almost non-aggressive and slightly humid air at normal temperatures (-30° C to +40° C) in the range of their performance characteristic curve. For use in potential hazardous areas special models are required.

■ OPERATION AS ROOM VENTILATION DEVICE

In order to achieve the desired fan performance a systematic air supply is imperative. When using fire places with chimneys in ventilated rooms, there must be an adequate supply of intake air under any operational condition.

NOTICE D'INSTALLATION ET D'UTILISATION

Par mesure de sécurité, l'ensemble des prescriptions qui suivent sont à lire attentivement et à respecter!

Les ventilateurs peuvent être utilisés par des personnes (y compris les enfants à partir de 8 ans) dont les capacités physiques, sensorielles ou mentales sont réduites ou qui manquent d'expérience et de connaissance, sous surveillance ou s'ils sont conscients de l'utilisation appropriée du ventilateurs et de ses dangers potentiels. Le ventilateur n'est pas un jouet. L'entretien et la maintenance ne peuvent être effectués par un enfant sous surveillance.

Attendre 3 min avant l'arrêt complet des parties rotatives : des tensions dangereuses peuvent provenir des condensateurs électriques, même hors tension !

■ RÉCEPTION

Dès réception vérifier l'état et la conformité du matériel commandé. En cas d'avaries, faire les réclamations d'usage auprès du transporteur.

Attention: Pas de remarques à temps, pas de recours.

■ STOCKAGE

En cas de stockage prolongé, il appartient de prendre les mesures suivantes pour éviter tout dommage: envelopper les moteurs dans un emballage sec, étanche à l'air et aux poussières (à l'aide par ex. d'un sac plastique dans lequel sera placé un agent déshydratant avec indicateur d'humidité). Le matériel est à stocker dans un endroit abrité de l'eau, exempt de variations de température et de vibrations.

Lors d'un stockage ou d'un non-fonctionnement du moteur pendant plusieurs années, il faut procéder avant la remise en fonctionnement à un contrôle des roulements (en les remplaçant éventuellement). De plus, il est nécessaire d'effectuer un contrôle électrique selon les normes VDE 0701 respectivement VDE 0530/EN 60034. En cas de réexpédition du matériel (surtout pour de longues distances), vérifier que le type d'emballage soit approprié au mode de transport choisi.

Les dommages dus à de mauvaises conditions de transport, à des stockages défectueux ou à une utilisation anormale sont sujets à vérification et contrôle et entraînent la suppression de notre garantie.

■ INSTALLATION DE L'EXTRACTEUR

Ces appareils sont conçus pour être branchés sur câblage fixe. Vérifier que l'alimentation électrique indiquée sur l'extracteur correspond à l'alimentation secteur. Toutes les installations doivent être supervisées par un électricien qualifié. L'installation et le câblage doivent respecter les Règlements actuels, les règlements locaux ou les règlements appropriés.

Attention danger: Ces appareils doivent être raccordés à la terre.

■ DOMAINE D'UTILISATION

Ces ventilateurs sont destinés à l'extraction ou à l'introduction d'air dans des conditions normales de température (de -30 à +40° C), d'humidité et de pression atmosphérique, avec une basse teneur en poussières à faible agressivité et dans la limite de leurs courbes de performance.

■ UTILISATION POUR L'AÉRATION DE PIÈCES

Le débit indiqué pour chaque ventilateur ne peut être efficacement obtenu que si l'installation présente une entrée d'air effective. En cas d'utilisation d'un ventilateur dans une pièce équipée d'un chauffage à foyer ouvert, il est nécessaire que les entrées d'air soient correctement dimensionnées pour permettre l'approvisionnement suffisant en air de renouvellement.

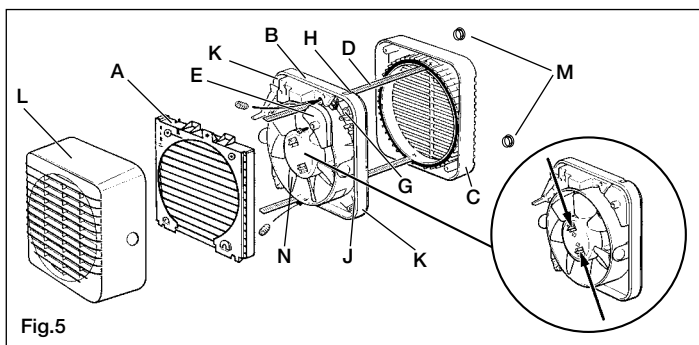
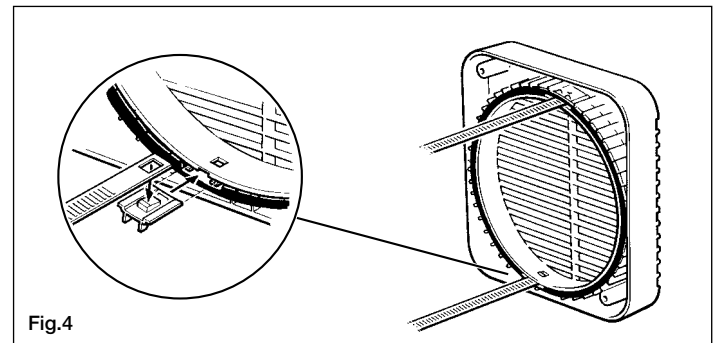
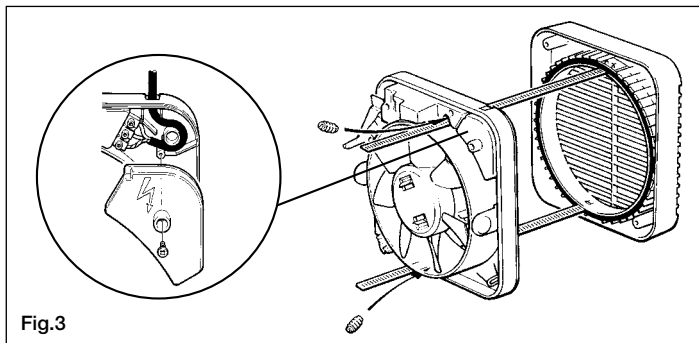
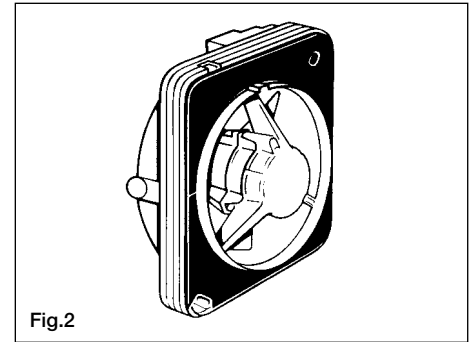
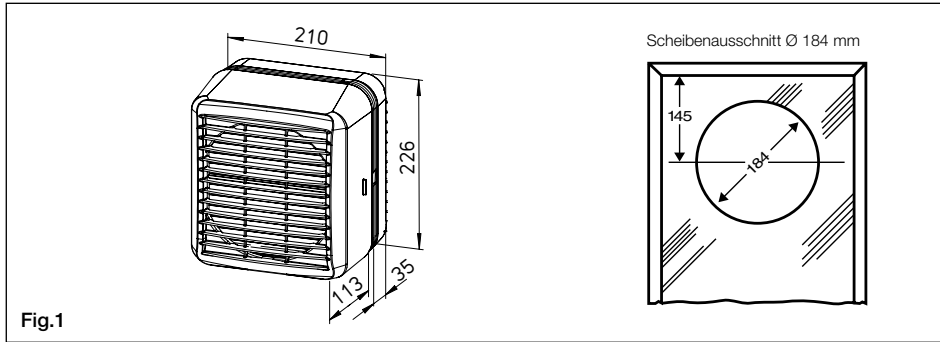

- A Verschlussklappe / Back draught shutter / Volet de fermeture anti-refoulement
- B Ventilator / Fan Assembly / Ensemble extracteur
- C Außengitter / Outer Grille / Grille extérieure
- D Schraubänder / Ladder strips / Eléments d'échelle
- E Klemmenabdeckungen / Terminal cover / Cache-borne
- G Hintere Ausbrechstelle für Kabeldurchführung / Rear cable entry knockout / Entrée défonçable arrière de câble
- H Obere Kabeleinführung / Top cable entry / Passage supérieur de câble
- J Leistungsschild / Rating Plate / Plaque signalétique
- K Befestigungslaschen für die Schraubmontage / Lugs for Screw Mounting / Pattes pour fixation par vis
- L Gitter / Grille / Grille
- M Schraubenabdeckungen / Screw Covers / Cache-vis
- N Laufrad / Impeller / Hélice

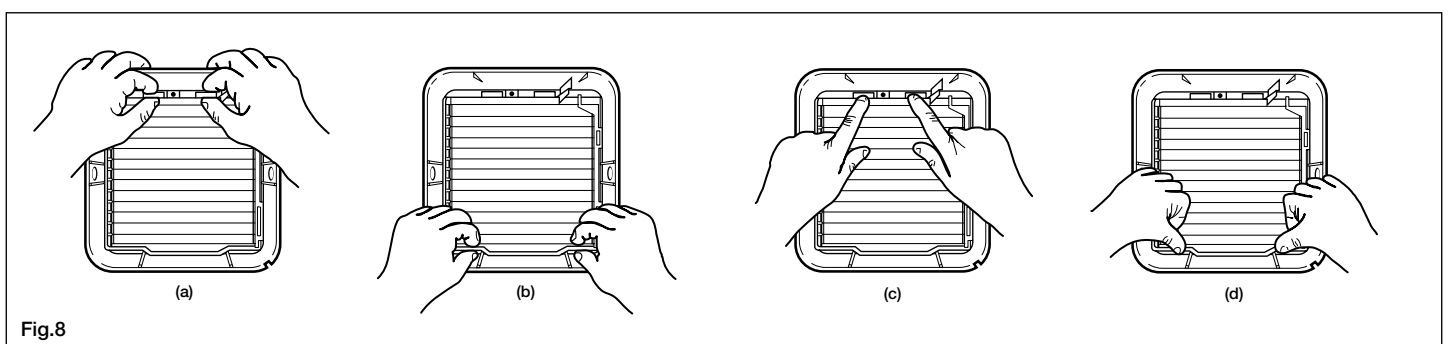
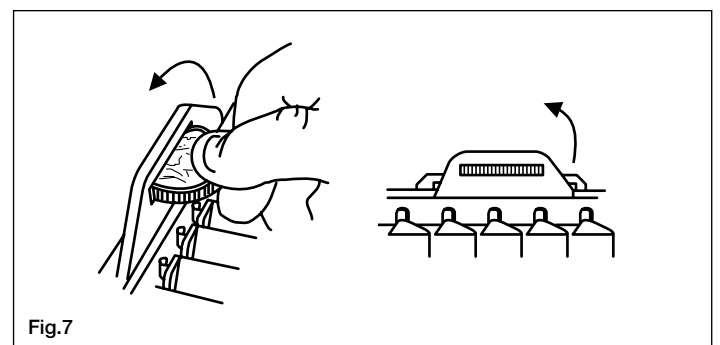
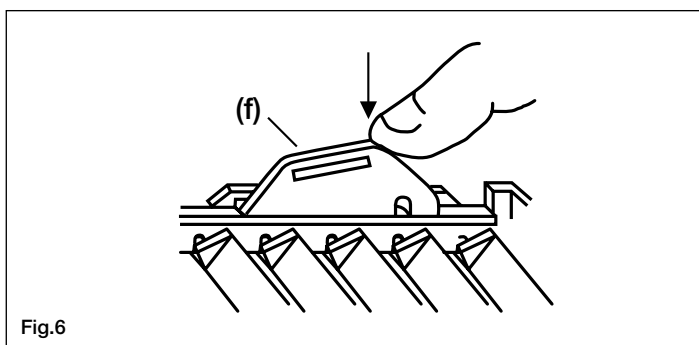



■ ERFORDERLICHES MONTAGE-ZUBEHÖR

- Dreiadriges Kabel.
- Allpoliger Trennschalter mit einem Kontaktabstand von mind. 3 mm (wand- oder deckenmontiert).
- **Für Wandmontage zudem erforderlich**
- Mörtel (zum Füllen der Aufnahmeöffnung).
- Wandmontagesatz KR 150 (erhältlich von Helios) oder ein Rohr mit 184 mm Innendurchmesser.
- Für die Montage an Innenwänden die leichte Unebenheiten aufweisen, hat der Ventilator spezielle Befestigungsglaschen, die mit Holzschrauben o.ä. befestigt werden. Das Außengitter kann ebenfalls mit Schrauben befestigt werden. Max. Wandstärke: 100 mm.
- **Für Fenstermontage zudem erforderlich**
- Ein einfach verglastes Fenster mit einer Glasstärke von mindestens 4 mm oder ein spezielles doppelverglastes Fenster.

■ WAHL DER MONTAGEPOSITION

- Ventilator so hoch wie möglich montieren.
- Ventilator möglichst weit entfernt von der wichtigsten Luftaustauschquelle des Raums (z.B. gegenüber der Zimmertür) anbringen, sodass eine Luftströmung durch den ganzen Raum gewährleistet ist.
- Ventilator in der Nähe von Dampf- oder Geruchsquellen platzieren.
- Vor der Installation des Ventilators in Umgebungen mit möglicher korrosiver Chemikalienbelastung ist der Helios Kundendienst zu Rate zu ziehen.
- Der Ventilator ist ein Elektrogerät. Bei der Installation in Dusche oder Bad ist er daher so anzubringen, dass eine Berührung bzw. das Eindringen von Wasser während dem Duschen oder Baden ausgeschlossen ist.

■ VORBEREITEN DER AUFNAHMEÖFFNUNG

– Fenstereinbau

Bei Installation des Ventilators in einem Fenster sollte eine vorgeschchnittene Scheibe mit korrekt platzierter Aufnahmeöffnung 184 mm verwendet werden (Fig. 1).

– Wandmontage

- Die Mitte der Aufnahmeöffnung muss mindestens 145 mm von der Wandkante entfernt sein.
- Es ist sicherzustellen, dass keine Rohre oder Kabel (Strom, Gas, Wasser) hinter der geplanten Schalterposition in der Wand unter Putz verlaufen bzw. diese von außen blockieren.
- Die Mitte der Öffnung anzeichnen und an dieser Stelle ein Durchgangsloch durch die Wand bohren.
- Um dieses Loch einen Kreis mit 184 mm Durchmesser zeichnen.
- Öffnung herstellen (nicht ganz durch die Wand schneiden). (Rat: Rund um die Öffnungskante dicht nebeneinander Löcher bohren, dann Mauerwerk herausmeißeln. Vorsicht: Augen schützen.)
- In gleicher Art Öffnung in die Außenwand meißeln.
- Durchführungsrohr einsetzen.
- Öffnung rund um das Durchführungsrohr mit Mörtel füllen. Mörtel abbilden lassen, bevor man mit der Installation des Ventilators fortfährt.

■ EINSETZEN DER SCHRAUBBÄNDER (falls erforderlich)

- Zur Fenstermontage verwendet man die beiden kurzen mitgelieferten Schraubbänder, zur Wandmontage die langen Bänder, die im Wandmontagesatz KR 150 (Zubehör) geliefert werden bzw. separat SB 50/2 (Zubehör) erhältlich sind.
- Die beiden Schraubbänder am Außengitter befestigen, indem man sie über die Haken legt und diese einrasten lässt (Fig. 4).
- Nach Anbringen der Haken kontrollieren, dass die Dichtung korrekt sitzt (Fig. 4).
- Die beiden Schraubenabdeckungen (M) in die beiden Befestigungslöcher im Außengitter einsetzen.

■ WHAT THE INSTALLER WILL NEED

- 3-core cable.
- An all pole isolating switch with a minimum contact gap of 3 mm (Wall or Ceiling mounted).
- **If wall mounting the fan, you will also need**
- Mortar (to make good the hole)
- Wall Kit KR 150 (accessory) or a tube 184 mm internal diameter
- For slightly uneven inner walls, specially designed Mounting Lugs are incorporated in the fan assembly, which require woodscrews or appropriate similar fixings. Screw fixing is also possible for the Outer Grille. Minimum wall thickness 100 mm.
- **If window mounting the fan, you will also need**
- A single glazed window with a minimum glass thickness of 4 mm or a pre-ordered double glazed unit.

■ WHERE TO LOCATE THE FAN

- Locate it as high as possible.
- As far away as possible from the main source of air replacement to ensure airflow across the room (e.g. opposite the internal doorway).
- Near the source of steam or odours.
- When intended for use in possible chemical corrosive atmospheres, contact your local Helios technical department.
- This electrical product, if installed in a shower room or bathroom, must be so situated that it cannot be touched or humidified by persons making use of the bath or shower.

■ PREPARING THE HOLE

– If installing in a window

If installing in a window, get a ready-cut pane with a correctly located hole 184 mm (Fig. 1).

– If installing in a wall

- Make sure that the centre of the hole is located at least 145 mm from the edges of the Wall.
- Check there are no buried pipes or cables in the wall or obstructions on the outside e.g. Electricity, Gas, Water.
- Mark on the wall the centre of the hole and drill right through.
- Use this hole to draw a circle 184 mm Diameter.
- Cut the hole. Do not cut right through the wall. (The recommended method is to drill a series of holes, close together, around the edge of the cutting line and remove the brick between the holes with a chisel. Warning: eye protection must be worn).
- Go outside and cut a hole in the outer wall, repeating the process described above.
- Fit the ducting.
- Make good the hole. Allow the Mortar to set before continuing the Fan installation.

■ FIT THE LADDER STRIPS (If required)

- For Window mounting, use the two short Ladder Strips supplied with the Fan. For Wall mounting, use the longer strips supplied with the Wall Kit KR 150 (accessory) or available separately SB 50/2 (accessory).
- Secure the two ladder strips to the outer grille by positioning them over the hook mouldings and snapping these into position. (Fig. 4).
- Ensure after fitting the hooked moulding that the gasket is in the correct position (Fig. 4).
- Insert the two screw covers (M) in the two fixing holes in the outer grille.

■ DE QUOI A BESOIN L'INSTALLATEUR

- Câble à 3 conducteurs.
- Un sectionneur à tous pôles avec entrefer minimum de 3 mm. (Montage mural ou montage au plafond).
- **En cas de montage mural de l'extracteur, vous aurez également besoin**
- De mortier (pour faire un trou correct).
- Du Kit de Montage Mural KR 150 (accessoire) ou d'un tube de diamètre interne 184 mm.
- Dans le cas de murs intérieurs légèrement irréguliers, des pattes spéciales de fixation sont incorporées dans l'ensemble de l'extracteur; elles nécessitent des vis à bois ou des fix. analogues appropriées. On peut aussi fixer à l'aide de vis la grille extérieure. Epaisseur min. de paroi 100 mm.
- **En cas de montage de l'extracteur sur une fenêtre, vous aurez aussi besoin**
- D'une fenêtre à simple vitrage, avec épaisseur minimum de verre de 4 mm ou d'une fenêtre à double vitrage commandée au préalable.

■ OÙ PLACER L'EXTRACTEUR

- Le placer le plus haut possible.
- Le plus loin possible de la source principale d'air de renouvellement, afin d'assurer un débit d'air suffisant dans la pièce (par.ex. en face du passage de porte intérieure).
- Près de la source de vapeur ou d'odeurs.
- Si l'extracteur doit être utilisé en présence d'atmosphères pouvant contenir des produits chimiques corrosifs, vous devez consulter le Helios.
- Cet appareil électrique, s'il est installé dans une salle de douche ou une salle de bain, doit être placé de manière à ne pas pouvoir être touché ou séché par les personnes utilisant la salle de douche ou la salle de bain.

■ PRÉPARATION DU TROU

– En cas de montage sur une fenêtre

Si l'on installe l'extracteur dans une fenêtre, se procurer une vitre prête à être découpée avec un trou correctement placé 184 mm (Fig. 1).

– En cas de montage mural de l'extracteur:

- Vérifier que le centre du trou est placé au moins à 145 mm des bords de la paroi.
- Vérifier qu'il n'y a pas de câbles ou de canalisations enterrés dans le mur et qu'il n'y a pas d'obstruction à l'extérieur, par exemple câbles d'électricité ou conduites de gaz ou d'eau.
- Marquer le centre du trou sur la paroi et percer un trou perpendiculairement.
- Utiliser ce trou pour tracer un cercle de \varnothing 184 mm.
- Découper le trou. Ne pas traverser la paroi. (La méthode recommandée consiste à percer plusieurs trous rapprochés autour de la périphérie du cercle découpé, et d'enlever la brique entre les trous à l'aide d'un burin. Attention: on doit porter une protection oculaire).
- Passer de l'autre côté de la paroi (côté extérieur) et découper un trou dans la paroi extérieure, en répétant l'opération décrite précédemment.
- Installer la canalisation.
- Faire un trou correct. Laisser le mortier durcir avant de poursuivre l'installation de l'extracteur.

■ INSTALLATION DES ÉLÉMENTS D'ÉCHELLE (si nécessaire)

- Dans le cas de montage sur une fenêtre, utiliser les deux éléments courts d'échelle fournis avec l'extracteur. Dans le cas d'un montage mural, utiliser les longs éléments fournis avec le Kit de Montage Mural KR 150 ou disponibles séparément SB 50/2.
- Fixer les deux éléments d'échelle sur la grille extérieure en les plaçant au-dessus des crochets moulés et en les clipsant en position (Fig. 4).
- Après avoir installé le crochet moulé, vérifier que le joint est bien en place (Fig. 4)
- Introduire les deux cache-vis dans les deux trous de fixation de la grille extérieure.

■ MONTAGE DES VENTILATORS (Fig. 4)

Diese Arbeiten sollten von zwei Personen durchgeführt werden. Bei Arbeiten über dem Boden sind entsprechende Sicherheitsmaßnahmen zu treffen.

– Wand-/Fenstermontage mit Schraubband

- Außengitter von außen so gegen Wand/Fenster halten, dass die Öffnung im Außengitter genau über dem Loch in Wand/Fenster liegt.
- Bei Anschluss von hinten die Klemmenabdeckung des Ventilators und die hintere Ausbrechstelle für die Kabelabdeckung entfernen. Kabel durch die Ausbrechstelle führen.
- Bei Anschluss von oben die Klemmenabdeckung des Ventilators entfernen und das Kabel durch die obere Kabeleinführung führen.
- Ventilator von innen gegen Wand/Fenster halten und die Schraubbänder vom Außengitter aus durch die Schlitzlöcher im Ventilator führen.
- Die Schlitzschrauben in die Aussparungen um die Schraubbandschlitzlöcher einsetzen.
- Schrauben vorsichtig anziehen, so dass eine gute Abdichtung entsteht. Schrauben nicht überdrehen.
- Schraubbänder auf die erforderliche Länge zuschneiden. Eventuelle scharfe Kanten beseitigen.

– Wandmontage durch Dübel

- Außengitter von außen so gegen die Wand halten, dass die Öffnung im Außengitter genau über dem Loch in der Wand liegt.
- Position der beiden Befestigungslöcher in der oberen rechten und unteren linken Ecke anzeichnen.
- Löcher bohren und geeignete Verankerungen (Wandtyp abhängig) einsetzen.
- Außengitter festschrauben. Schrauben nicht überdrehen.
- Die beiden Schraubenabdeckungen (Fig. 5, M) in die beiden Befestigungslöcher im Außengitter einsetzen.
- Bei Anschluss von hinten die Klemmenabdeckung des Ventilators und die hintere Ausbrechstelle für die Kabeldurchführung entfernen. Kabel durch die Ausbrechstelle führen.
- Bei Anschluss von oben die Klemmenabdeckung des Ventilators entfernen und das Kabel durch die obere Kabeleinführung führen.
- Ventilator von innen gegen die Wand halten, so dass der Zapfen in das Durchführungsrohr eingreift.
- Position der beiden Befestigungslöcher in der oberen linken und unteren rechten Ecke anzeichnen.
- Ventilator abnehmen. Löcher bohren und geeignete Verankerungen (Wandtyp abhängig) einsetzen.
- Kabel und Ventilator wieder wie zuvor anbringen und verschrauben. Schrauben nicht überdrehen.

Hinweis: In besonders schwierigen Fällen kann der Ventilator mit Schrauben und Schraubbändern befestigt werden.

■ ELEKTRISCHER ANSCHLUSS

Achtung: Alle Arbeiten im spannungslosen Zustand vornehmen. Der elektrische Anschluss darf nur von einer autorisierten Elektrofachkraft ausgeführt werden. Die einschlägigen Sicherheits-, Installations- und Wartungsvorschriften sind unbedingt zu beachten. Zwingend vorgeschrieben ist ein allpoliger Netztrennschalter mit mindestens 3 mm Kontaktöffnung. Netzspannung und Frequenz müssen mit den Angaben des Leistungsschildes übereinstimmen. Die Einführung der elektrischen Zuleitung ist so vorzunehmen, dass bei Wasserbeaufschlagung kein Eindringen entlang der Leitung möglich ist. Anschluss gemäß dem im Klemmenkasten beiliegenden Schaltplan vornehmen. Für Servicearbeiten ist ein allpolig abschaltender Revisionsschalter vorzusehen.

■ MOUNT THE FAN (Fig. 4)

It is recommended that the instructions of this section are carried out by two persons. If working above Ground Floor level, appropriate safety precautions must be observed.

– If fixing with Ladder Strips

- Hold the outer grille up to the outside of the wall or window so that the hole in the outer grille is aligned with the hole in the wall or window.
- If wiring from the rear, remove the Fan's Terminal Cover and rear entry knock-out. Feed the cable through the knock-out.
- If wiring from above, remove the Fan's Terminal Cover and feed the cable through the top cable entry.
- Hold the Fan assembly to the inside of the wall or window and guide the Ladder Strips from the outer grille through the slots in the Fan assembly.
- Insert the slotted screws into the pockets around the Ladder Strip slots.
- Tighten the screws carefully to make a good seal. Do not overtighten the screws.
- Trim the Ladder Strips back to the required length, if necessary remove any sharp edges.

– If using screw fixings

- Hold the outer grille up to the outside of the wall so that the hole in the outer grille is aligned with the hole in the wall.
- Mark the positions of the two fixing holes in the top right and bottom left corners.
- Drill the holes and insert anchor fixings appropriate to the type of wall.
- Screw the outer grille securely in place. Do not overtighten the screws.
- Insert the two screw covers (Fig. 5, M) in the two fixing holes in the outer grille.
- If wiring from the rear, remove the Fan's Terminal Cover and rear entry knock-out. Feed the cable through the knock-out.
- If wiring from above, remove the Fan's Terminal Cover and feed the cable through the top cable entry.
- Hold the Fan assembly to the inside of the wall so that the spigot is inserted into the wall duct.
- Mark the positions of the two fixing holes in the top left and bottom right corners.
- Remove the Fan assembly, drill the holes and insert anchor fixings appropriate to the type of wall.
- Re-position the cable and Fan assembly as before, and screw securely in place. Do not overtighten screws.

Note: For particularly difficult installations it is possible to secure the fan with a combination of Screw and Ladder Strip Fixings.

■ ELECTRICAL CONNECTION

Attention: All work only in disconnected state. Electrical connection may only be carried out by a qualified person. All relevant safety and installation regulations are to be adhered to. An appliance is required for cut off from the supply with a minimum of 3 mm contact opening of each pole. Power supply voltage and frequency must correspond to the data given on the motor rating plate. The introduction of the power cable must be done so that in case of water, entry along the power cable is impossible. The connecting cable may not touch sharp objects. Electrical connection to be carried out in accordance with the wiring diagram shown inside the terminal box. For maintenance an all-pole disconnecting isolator should be installed directly by the fan.

■ MONTAGE DE L'EXTRACTEUR (Fig. 4)

Helios recommande que les opérations décrites dans cette Section soient effectuées par deux personnes. Si l'on travaille au-dessus du niveau du sol, on doit respecter les consignes de sécurité appropriées.

– En cas de fixation avec des éléments d'échelle

- Tenir la grille extérieure verticale à l'extérieur de la paroi ou de la fenêtre, pour faire coïncider le trou de la grille extérieure avec le trou de la paroi ou de la fenêtre.
- En cas de câblage par l'arrière, enlever le cache-borne de l'extracteur et l'entrée défonçable arrière. Faire passer le câble à travers l'entrée défonçable.
- En cas de câblage par en haut, enlever le cache-borne de l'extracteur et faire passer le câble à travers le passage supérieur.
- Introduire l'extracteur à l'intérieur de la paroi ou de la fenêtre, et faire passer les éléments d'échelle depuis la grille extérieure, à travers les fentes dans l'extracteur.
- Introduire les vis fendues dans les cavités autour des fentes d'élément d'échelle.
- Serrer soigneusement les vis pour assurer une bonne étanchéité. Ne pas trop serrer les vis.
- Couper les éléments d'échelle à la longueur voulue; si nécessaire, supprimer les arêtes tranchantes.

– Si l'on utilise des vis de fixation

- Tenir la grille extérieure verticale à l'extérieur de la paroi, pour que le trou de la grille extérieure coïncide avec le trou de la paroi.
- Marquer les positions des deux trous de fixation, en haut et à droite et en bas et à gauche.
- Percer les trous et introduire les fixations correspondant au type de paroi.
- Visser la grille extérieure solidement en place. Ne pas trop serrer les vis.
- Introduire les deux cache-vis dans les deux trous de fixation de la grille extérieure.
- En cas de câblage à partir de l'arrière, enlever le cache-borne de l'extracteur et l'entrée défonçable arrière. Faire passer le câble à travers l'entrée défonçable.
- En cas de câblage par en haut, enlever le cache-borne de l'extracteur et faire passer le câble à travers le passage supérieur.
- Tenir l'extracteur à l'intérieur de la paroi pour que l'ergot s'introduise dans la canalisation de la paroi.
- Marquer les positions des deux trous de fixation en haut et à gauche et en bas et à droite.
- Enlever l'extracteur, percer les trous et introduire les fixations correspondant au type de paroi.
- Repositionner l'ensemble câble et extracteur comme précédemment, et les visser solidement en place. Ne pas trop serrer les vis.

Note: Dans le cas d'installations particulièrement difficiles, on peut fixer l'extracteur en utilisant à la fois des vis et des fixations par élément d'échelle.

■ BRANCHEMENT ÉLECTRIQUE

Attention: Tous les travaux doivent être effectués hors tension. Le branchement électrique doit être effectué par un électricien qualifié. Les consignes de sécurité et les règles d'installation et de maintenance en vigueur doivent être respectées. Il est impératif d'utiliser un disjoncteur omnipolaire avec ouverture de contact d'au moins 3 mm. La tension secteur et la fréquence doivent correspondre aux indications de la plaque signalétique du moteur. Le passage du câble d'alimentation doit être effectué de telle sorte qu'un éventuel filet d'eau ne puisse pas s'infiltrer le long du câble. Branchement suivant le schéma dans ce manuel. Pour des travaux de maintenance, un interrupteur coupant tous les pôles doit être installé à proximité immédiate du ventilateur.



■ BENUTZUNG DES VENTILATORS

– Betrieb des Ventilators

Diese Einstufen-Ventilatoren besitzen eine einzige Geschwindigkeitsstufe; ihre Laufrichtung ist nicht umkehrbar (nur Entlüftung).

Der Ventilator wird mit dem wand- oder deckenmontierten Schalter ein- und ausgeschaltet. Nach der Schalterbetätigung erfolgt das Öffnen/Schließen der Verschlusslamellen mit kurzer Zeitverzögerung (bis zu 3 Min.); hierdurch wird ein leiser Betrieb gewährleistet.

– Dauerlüftung

Bei Dauerlüftung wird eine natürliche Lüftung erreicht.

- Verschlussklappe/Gitter entfernen.
- Verschlusslamellen ganz geöffnet halten.
- Den grauen Dauerlüftungsriegel (Fig. 6, F) bis zum Einrasten fest nach unten drücken; danach Verschlusslamellen loslassen.
- Verschlussklappe/Gitter wieder aufsetzen.

– Völliger Verschluss der Klappen

- Verschlussklappe/Gitter entfernen.
- Den grauen Dauerlüftungsriegel (Fig. 6, F) bis zum Einrasten fest nach unten drücken; danach Verschlusslamellen loslassen.
- Verschlussklappe/Gitter wieder aufsetzen.

■ INBETRIEBNAHME

Folgende Kontrollarbeiten sind auszuführen:

- Bestimmungsgemäßen Einsatz des Ventilators überprüfen.
- Netzspannung und Frequenz mit den Angaben auf dem Leistungsschild vergleichen.
- Ventilator auf solide Befestigung prüfen.
- Alle Teile, besonders Schrauben, Muttern, Schutzgitter auf festen Sitz überprüfen.
- Freilauf des Laufrades prüfen.
- Stromaufnahme mit den Angaben auf dem Leistungsschild vergleichen.
- Schutzleiteranschluss überprüfen.
- Abdichtung des Anschlusskabels und festen Klemmsitz der Adern prüfen.
- Inbetriebnahme darf nur erfolgen, wenn der Berührungsschutz sichergestellt ist.
- Luftförderrichtung überprüfen.

■ WARTUNG

- Vor der Reinigung (empfohlen monatlich) den Ventilator von der Netzversorgung allpolig trennen. 5 Min. warten, bis das Ventilatorlaufrad zum Stillstand gekommen ist und sich die Klappe automatisch geschlossen hat.
- Verschlussklappe/Gitter entfernen, indem man auf die beiden seitlichen Knöpfe drückt und die Klappe nach vorne zieht. Zum Entfernen der Verschlussklappe die Einheit mit der Vorderseite nach unten legen und die Klappe nach vorne herausziehen (siehe Fig. 8 a, b).
- Laufrad durch Zusammenrücken der weißen Klemmen (Fig. 5) ausrasten lassen. Laufrad nach vorne herausziehen.
- Klappe/Gitter und Laufrad in warmer Seifenlösung reinigen. Gründlich trocknen lassen.
- **Andere Teile des Ventilators nicht mit Wasser oder anderen Flüssigkeiten reinigen.**
- Laufrad wieder einsetzen und mit den Klemmen befestigen.
- Verschlussklappe wieder am Gitter anbringen (Fig. 8 c, d) und Gitter wieder auf Ventilator aufsetzen.

Hinweis: Zur Reinigung des Ventilators keine scharfen Lösungsmittel verwenden. Außer der Reinigung sind keine weiteren Wartungsarbeiten erforderlich.

■ USING YOUR FAN

– Operating the fan

These Fans are single speed and non reversible (extract only). To switch the Fan on and off, use the switch on the wall or ceiling. There is a time delay between switch operation and opening/closing of shutters to ensure quiet operation (up to 3 minutes).

– Trickle ventilation

Trickle Ventilation is equivalent to that provided by an air brick or similar device.

- Remove the back draught shutter/grille assembly.
- Hold the shutter vanes fully open.
- Push down firmly on the trickle vent catch (Fig. 6, F) until it clicks into position then release the shutter vanes.
- Refit the back draught shutter.

– To fully close the shutters and stop any back-draught

- Remove the back draught shutter/grille assembly.
- Push down firmly on the trickle vent catch (Fig. 6, F) until it clicks into position then release the shutter vanes.
- Refit the back draught shutter.

■ PUTTING INTO OPERATION

The following checks are to be carried out:

- Check for operation according to the intended purpose of the fan.
- Compare power supply voltage with data on the rating plate.
- Check if fan is securely mounted.
- Check all parts especially screws, nuts and grille for tight fit.
- Test unhindered running of the impeller.
- Compare current consumption with data on the rating plate.
- Test protective conductor connection.
- Check sealing of the connection cable and clamping of the cable wires.
- Start operation only if protection against accidental contact with impeller is guaranteed.
- Check air flow direction.

■ LOOKING AFTER YOUR FAN

– Cleaning (recommended once a month)

- Before cleaning, isolate the Fan on all poles from the mains supply. Allow 5 minutes for the impeller to stop and the powered shutter to close on the Fan.
- Remove the back draught shutter/grille by pressing the side buttons and pulling the assembly forwards. To remove the back draught shutter lay face down and pull shutter assembly forward as figure (Fig. 8 a, b).
- Unclip the Impeller by squeezing the white clips (Fig. 5), and remove by pulling the Impeller forwards.
- Clean the back draught shutter/grille and Impeller by immersing in warm soapy water. Dry thoroughly.
- **Do not use water or other liquids to clean any other parts of the fan.**
- Refit the impeller, ensuring that it is securely clipped in position.
- Refit the back draught shutter to the grille (Fig. 8 c, d), then refit the grille to the fan.

Note: Never use strong solvents to clean the fan. Apart from cleaning, no other maintenance is required.

■ UTILISATION DE VOTRE EXTRACTEUR

– Fonctionnement de l'extracteur

Cet extracteur fonctionne à vitesse unique et dans un seul sens de rotation (évacuation uniquement). Pour mettre en route et arrêter l'extracteur, utiliser l'interrupteur se trouvant sur la paroi ou au plafond. Il peut s'écouler jusqu'à trois minutes entre la manoeuvre de l'interrupteur et l'ouverture ou la fermeture des volets, de manière à assurer un fonctionnement silencieux.

– Ventilation de maintien

La ventilation de maintien est équivalente à la ventilation naturelle.

- Déposer le volet.
- Maintenir les volets complètement ouverts.
- Appuyer fermement sur le verrou gris de ventilation de maintien (Fig. 6, F) jusqu'à ce qu'un dé clic signale qu'il est en position, puis libérer les volets.
- Remettre le volet de fermeture anti-refoulement.

– Pour fermer complètement les volets et arrêter tout refoulement

- Introduire une pièce de monnaie dans la fente sur le verrou de ventilation de maintien (Fig. 7).
- Appuyer fermement sur le verrou gris de ventilation de maintien (Fig. 6, F) jusqu'à ce qu'un dé clic signale qu'il est en position.
- Remettre le volet de fermeture anti-refoulement.

■ MISE EN MARCHÉ

Les opérations de contrôle suiv. sont à effectuer:

- Contrôler si l'installation du ventilateur est conforme aux prescriptions.
- Vérifier si les tensions d'alim. et de fréquence corresp. à celles indiquées sur la plaque signalétique.
- Contrôler la fixation du ventilateur.
- Vérifier le serrage de toutes les pièces, en particulier celui des vis, écrous, grilles de protection.
- Contrôler la libre rotation de l'hélice.
- Mesurer et comparer l'ampérage absorbé avec l'indication de la plaque signalétique.
- Vérifier le raccordement entre câble de raccordement et prise de terre.
- Contrôler l'isolation du câble de raccordement et le serrage de toutes les cosses.
- N'effectuer la mise en route qu'à condition que l'hélice soit protégée de tout contact.
- Vérifier le sens d'écoulement d'air.

■ ENTRETIEN DE VOTRE EXTRACTEUR

– Nettoyage (recommandé une fois par mois)

- Avant le nettoyage, isoler l'extracteur sur tous pôles de l'alimentation secteur. Attendre pour que l'hélice s'arrête et que le volet motorisé se ferme.
- Déposer le volet de fermeture anti-refoulement/grille en appuyant sur les boutons latéraux et en tirant en avant le volet. Pour retirer le volet de fermeture anti-refoulement, mettre l'extracteur côté face à plat et tirer le volet de fermeture vers l'avant (Fig. 8 a, b).
- Déclipser l'hélice en pinçant les clips blancs (Fig. 5) et enlever l'hélice en la tirant en avant.
- Nettoyer l'ensemble volet de fermeture/grille et l'hélice en les immergeant dans de l'eau savonneuse chaude. Les sécher complètement.
- **Ne pas utiliser d'eau ou d'autres liquides pour nettoyer les autres pièces de l'extracteur.**
- Remonter l'hélice en vérifiant qu'elle est solidement fixée en position.
- Remonter le volet de fermeture sur la grille (Fig. 8 c, d) et ensuite remonter l'ensemble (volet de fermeture anti-refoulement et grille).

Note: Ne jamais utiliser de solvant concentré pour nettoyer l'extracteur. En dehors du nettoyage, aucune autre opération de maintenance n'est nécessaire.

■ **STILLEGEN UND ENTSORGEN**

Bauteile und Komponenten des Ventilators, die ihre Lebensdauer erreicht haben, z.B. durch Verschleiß, Korrosion, mechanische Belastung, Ermüdung und/oder durch andere, nicht unmittelbar erkennbare Einwirkungen, sind nach erfolgter Demontage entsprechend den nationalen und internationalen Gesetzen und Vorschriften fach- und sachgerecht zu entsorgen.



■ **ZUBEHÖR**

Der Gebrauch von Zubehörteilen, die nicht von Helios empfohlen oder angeboten werden, ist nicht statthaft.

– **Distanzring**

DR 150 Best.-Nr. 05114
für nicht trennbare Verbund-Fenster

– **Distanzhülse**

DW 150 Best.-Nr. 05088
für aufklappbare Verbund-Fenster

– **Mauerrohr**

KR 150 Best.-Nr. 05091
für Wandeinbau/-Auskleidung

– **Schraubband**

SB 50/2 (50 cm) Best.-Nr. 01385

■ **GARANTIEANSPRÜCHE – HAFTUNGSAN-
SCHLUSS**

Wenn die vorgehenden Ausführungen nicht beachtet werden, entfällt unsere Gewährleistung und Behandlung auf Kulanz. Gleiches gilt für Haftungsansprüche an den Hersteller.

■ **VORSCHRIFTEN – RICHTLINIEN**

Bei ordnungsgemäßer Installation und bestimmungsgemäßem Betrieb entspricht das Gerät den zum Zeitpunkt seiner Herstellung gültigen Vorschriften, Richtlinien.

■ **STANDSTILL AND DISPOSAL**

Parts and components of the fan, whose service life has expired, e.g. due to wear and tear, corrosion, mechanical load, fatigue and/or other effects that cannot be directly discerned, must be disposed of expertly and properly after disassembly in accordance with the national and international laws and regulations. The same also applies to auxiliary materials in use.



■ **ACCESSORIES**

The use of accessories not offered or recommended by Helios is not permitted. The use of electronic accessories not offered or recommended by Helios could lead to damages and therefore void all guarantee claims.

– **Spacer Frame**

DR 150 Order ref. 05114
single glazing

– **Spacer Frame**

DW 150 Order ref. 05088
secondary glazing

– **Wall Kit**

KR 150 Order ref. 05091
for wall installation

– **Ladder strips**

SB 50/2 Order ref. 01385

■ **WARRANTY – EXCLUSION OF LIABILITY**

If the preceding instructions are observed all warranty claims and accommodation treatment are excluded. This also applies to any liability claims extended to the manufacturer.

■ **REGULATIONS**

Our products are manufactured in compliance with applicable European standards and regulations.

■ **DÉMONTAGE ET RECYCLAGE**

Les pièces et composants du ventilateur arrivés en fin de vie (usure, corrosion, stress mécanique, dégradation et/ou autres effets qui ne seraient pas immédiatement détectables) doivent être démontés, puis mis au rebut de façon professionnelle et compétente conformément aux lois et prescriptions nationales et internationales en vigueur. Cela vaut également pour les produits consommables utilisés (huile, graisse, etc.).

■ **ACCESSOIRES**

L'utilisation d'accessoires qui ne sont pas directement offerts ou conseillés par Helios n'est pas autorisée et toute demande de garantie sera déclinée.

– **Entretien pour compensation**

DR 150 Réf. N° 05114
pour fenêtre double isolation, non-ouvrable

– **Entretien pour compensation**

DW 150 Réf. N° 05088
pour fenêtre double isolation, ouvrable

– **Traversée de mur**

KR 150 Réf. N° 05091
pour l'intégration dans un mur

– **Fixation avec des éléments d'échelle**

SB 50/2 Réf. N° 01385

■ **DEMANDE DE GARANTIE – RÉSERVES DU
CONSTRUCTEUR**

En cas de non-respect des indications précédentes, toute demande de remplacement ou de réparation à titre gratuit sera déclinée. Il en sera de même pour toute implication de responsabilité du fabricant.

■ **PRESCRIPTION – DIRECTIVES**

Si la notice d'installation et d'utilisation est observée, nos produits correspondent aux normes et réglementations européennes.

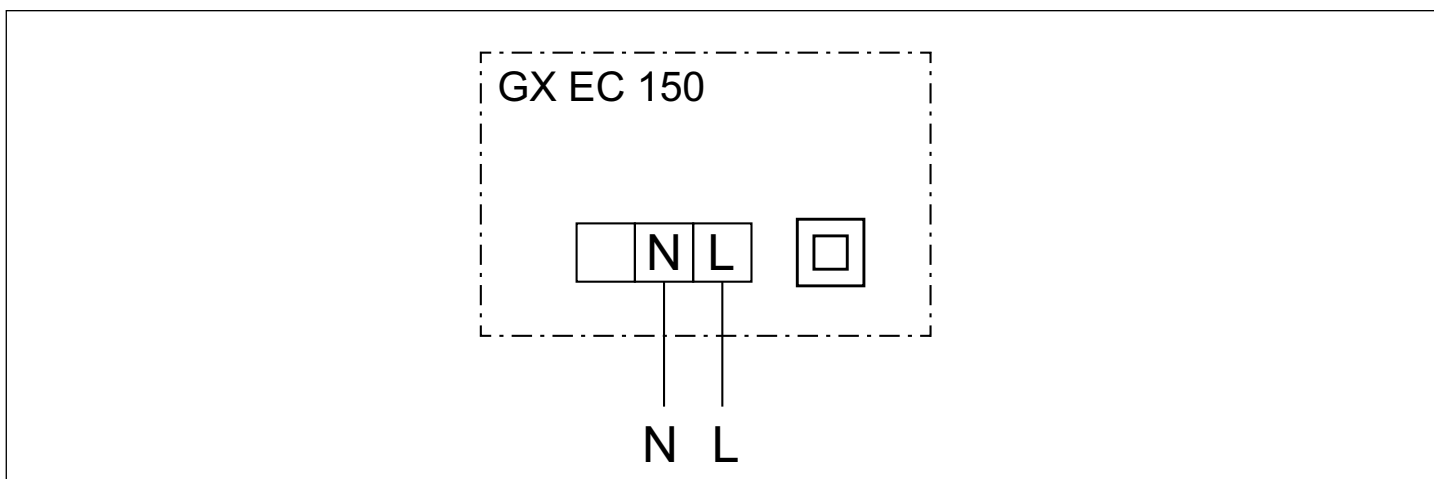

Service and Information

D HELIOS Ventilatoren GmbH & Co · Lupfenstraße 8 · 78056 VS-Schwenningen
CH HELIOS Ventilatoren AG · Tannstrasse 4 · 8112 Otelfingen
A HELIOS Ventilatoren · Postfach 854 · Siemensstraße 15 · 6023 Innsbruck

F HELIOS Ventilateurs · Le Carré des Aviateurs · 157 avenue Charles Floquet · 93155 Le Blanc Mesnil Cedex
GB HELIOS Ventilation Systems Ltd. · 5 Crown Gate · Wyncolls Road · Severalls Industrial Park · Colchester · Essex · CO4 9HZ