

LS-SD

Steuerteil 12V, Control 12V, Commande 12V

*1) off / arrêt = sensor operation / marche avec mesureur sonde
 *2) off / arrêt = Fan off with FSK / ventilateur arrêté avec FSK

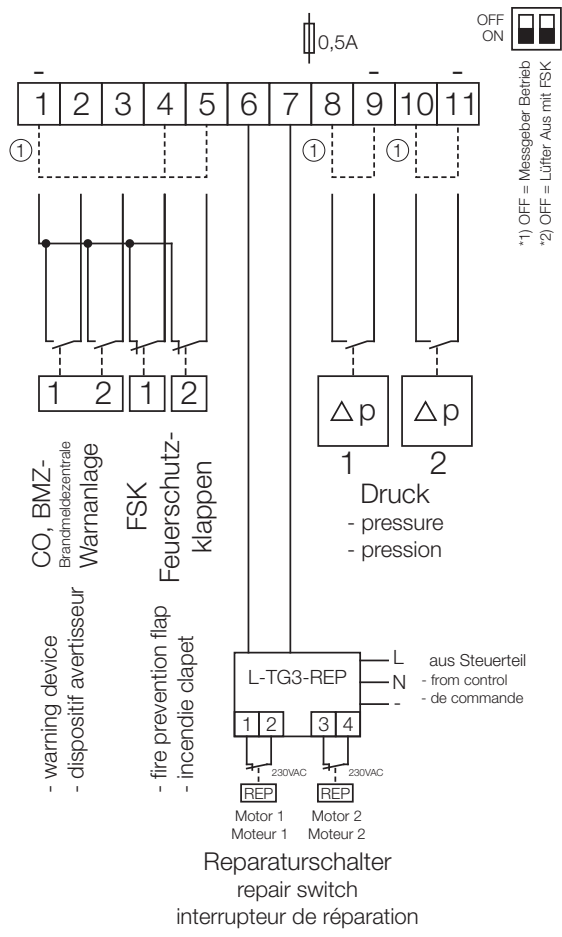

Steuerteil 230V, Control 230V, Commande 230V

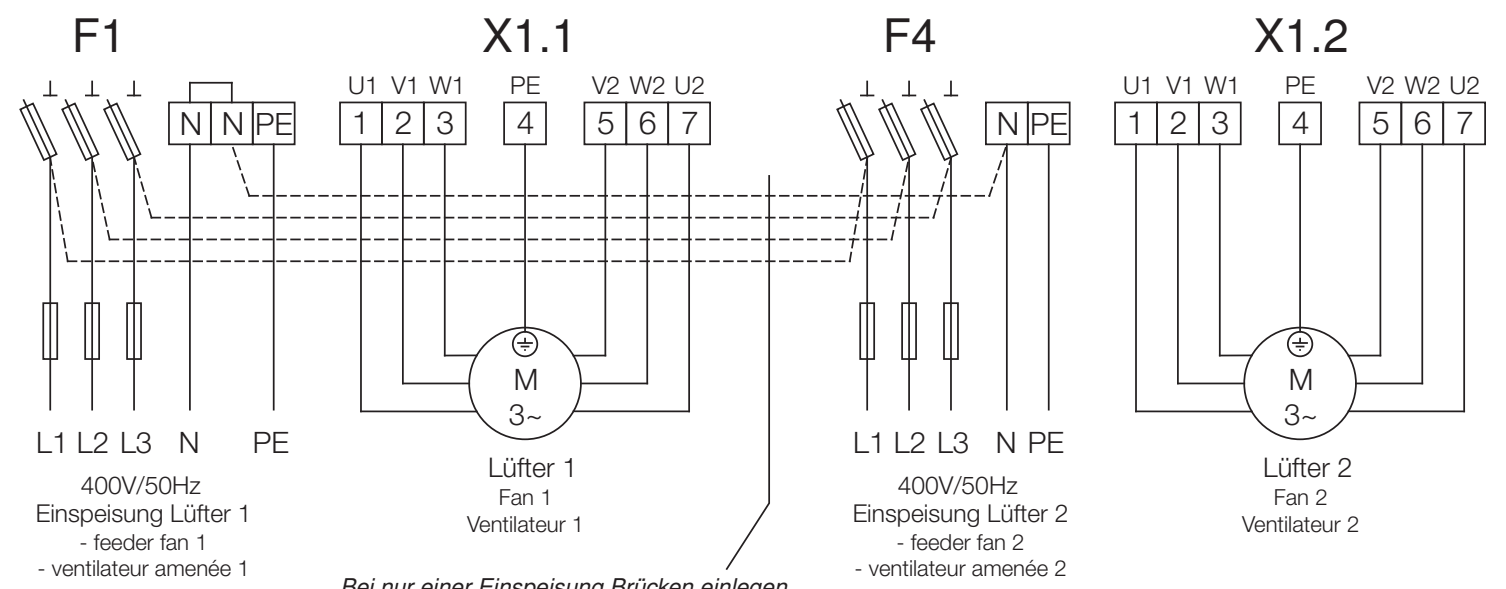
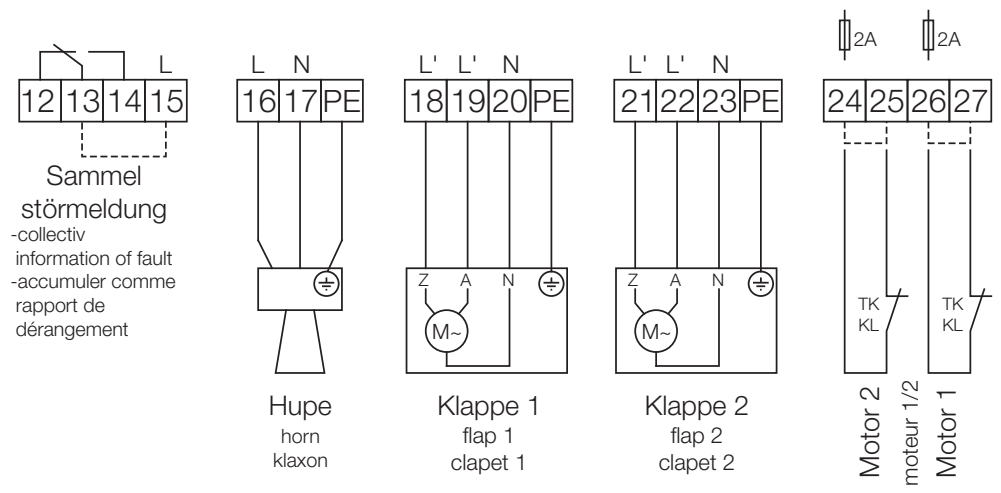

Bei nur einer Einspeisung Brücken einlegen
 - Insert bridges with just one feed
 - Insérer des ponts avec un seul flux